

MOLINO 20 CON TOLVA ALIMENTADORA A LEVANTE

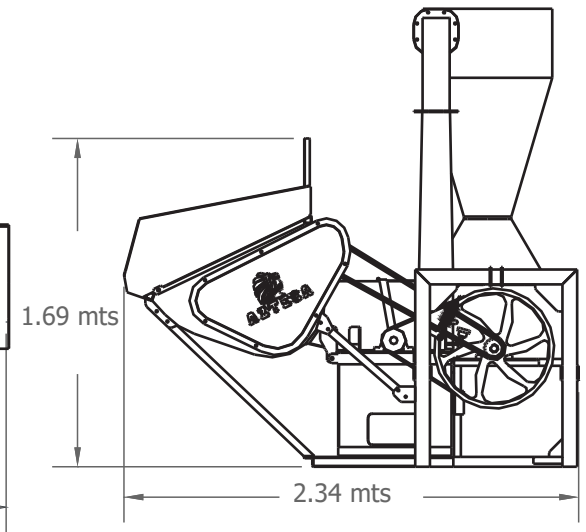
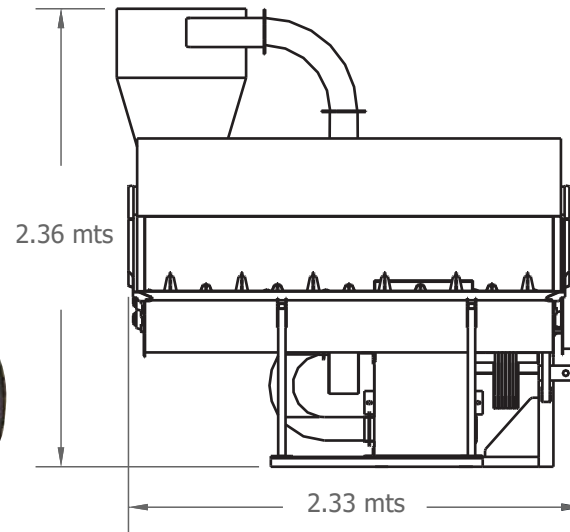

DESCRIPCIÓN	ESPECIFICACIÓN
Velocidad requerida	540 RPM
Capacidad aproximada	4.16 T/Hr
Peso Aproximado	785.396 kg

CARACTERÍSTICAS:

Tolva de alimentación
Levante Hidráulico al tractor
Perfecto para forraje seco

INCLUYE:

2 Cribas
1 Toma de fuerza

